

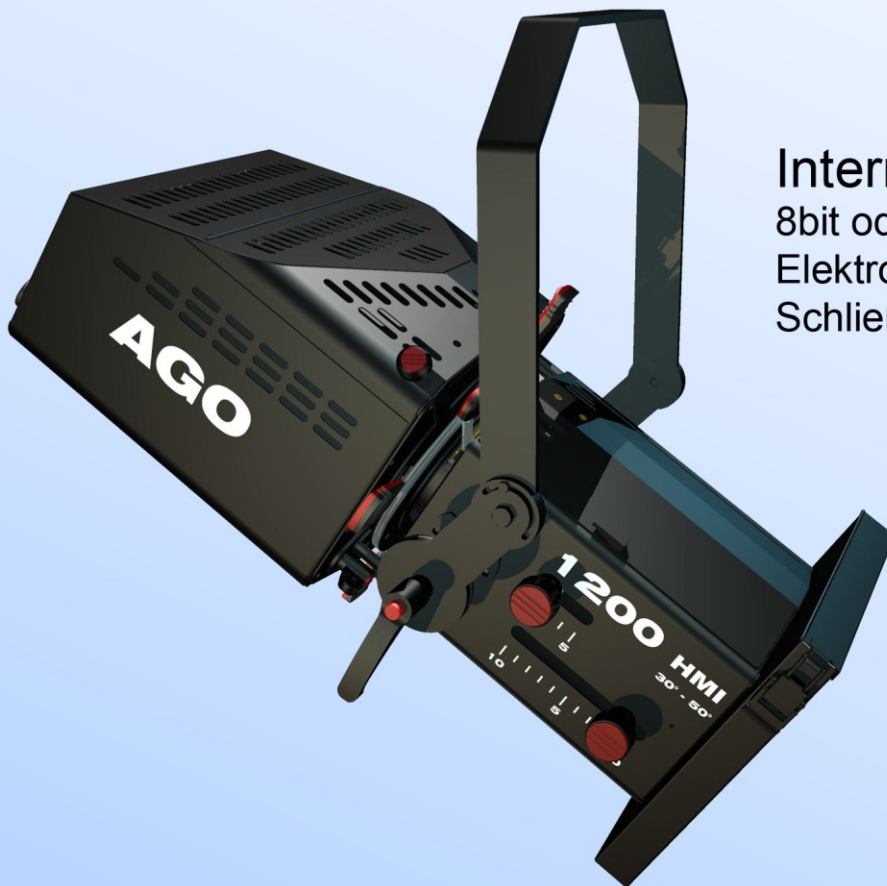

## Profilscheinwerfer AGO 1200 HMI 30°-50° AGO 575 HMI 30°-50°



**Interner Verdunkler**  
8bit oder 16bit Ansteuerung  
Elektronische Lampendimmung  
Schließzeit veränderbar

### Gobohalter A

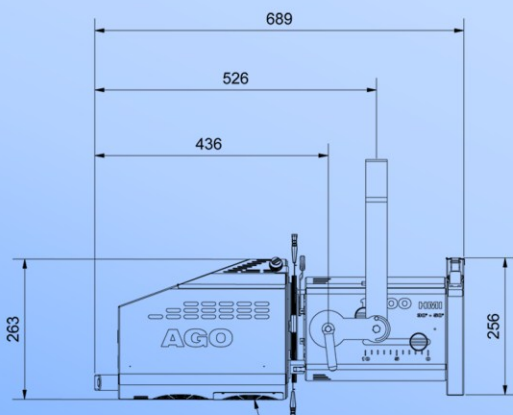

AGO 575 Netzkabel 230V  
AGO1200 Power Kabel

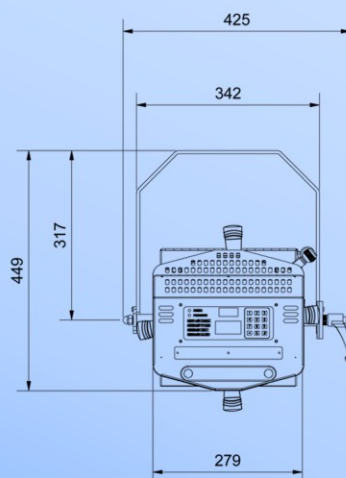

Netzkabel 230V  
Powerkabel Scheinwerfer

### Vorschaltgerät AGO 1200

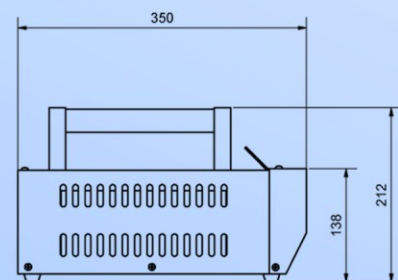
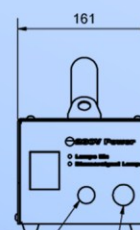



Der AGO 1200 HMI ist Teil einer neuen Produktlinie. Einfache Bedienung kombiniert mit hervorragender Lichtqualität im gesamten Zoombereich prägen die Anwenderfreundlichkeit des Produktes.

Mechanische Lichtschwächung durch innenliegenden motorischen Verdunkler, Irisblende und 4fach-Schieber mit Gobo-Einschub ermöglichen eine kompakte Anwendung.

**Technische Grundausstattung:**

<p>▪ <b>AGO 575 HMI 30°-50°</b></p>	<ul style="list-style-type: none"> <li>- Lampe: HMI 575 W/S kurze Bauform 49.000 lm / 1000t(h) (im Lieferumfang enthalten)</li> <li>- Fassung: SFC10</li> <li>- Kondensor-Optik</li> <li>- Zoom - Optik 30°-50°</li> <li>- Internes Vorschaltgerät (PVG)</li> <li>- 2m Schuko Anschlussleitung</li> </ul>
<p>▪ <b>AGO 1200 HMI 30°-50°</b></p>	<ul style="list-style-type: none"> <li>- Lampe: HMI 1200 W/S kurze Bauform 110.000 lm / 750t(h) (im Lieferumfang enthalten)</li> <li>- Fassung: SFC10</li> <li>- Kondensor-Optik</li> <li>- Zoom - Optik 30°-50°</li> <li>- <b>Externes Vorschaltgerät (PVG)</b></li> <li>- Gewicht: 7 kg</li> <li>- LBH: 350 mm x 165 mm x 210 mm</li> <li>- 2m Schuko Anschlussleitung</li> <li>- 3m Verbindungsleitung (PVG) – Scheinwerfer</li> </ul>
<p>▪ <b>Innen liegender Verdunkler</b></p>	<ul style="list-style-type: none"> <li>- 8 Bit und 16 Bit - Ansteuerung</li> </ul>
<p>▪ <b>Lampensteuerung</b></p>	<ul style="list-style-type: none"> <li>- Start: manuell oder über DMX (Heißzündung)</li> <li>- elektronische Lampendimmung bis 50%</li> </ul>
<p>▪ <b>Bedienmerkmale</b></p>	<ul style="list-style-type: none"> <li>- Aufnahme für Farbwechsler 245 mm x 245 mm</li> <li>- Schieberpaket drehbar mit Projektionseinschub und Irisblende</li> <li>- Einfache DMX- Adressierung mit LED-Adressanzeige</li> <li>- Interner Filtereinschub</li> <li>- Gelenkbügel durchschwenkbar</li> <li>- Farbfolieneinschub 245 mm x 245 mm</li> <li>- 24 V / 1 A / DMX – Bereitstellung für Farbscroller</li> </ul>
<p>▪ <b>Maße</b></p>	<ul style="list-style-type: none"> <li>- Länge: 689 mm</li> <li>- Höhe: 449 mm</li> <li>- Breite: 425 mm</li> <li>- Gewicht AGO 575 HMI 30°-50°: 23,5 kg</li> <li>- Gewicht AGO 1200 HMI 30°-50°: 22 kg</li> </ul>
<p>▪ <b>Optionen</b></p>	<ul style="list-style-type: none"> <li>- Farbfolienrahmen</li> <li>- Gobo-Halter</li> <li>- Farbscroller</li> <li>- Frost-Filter</li> </ul>